

PREPARATION DE SAUMURE

TYPE PS 750

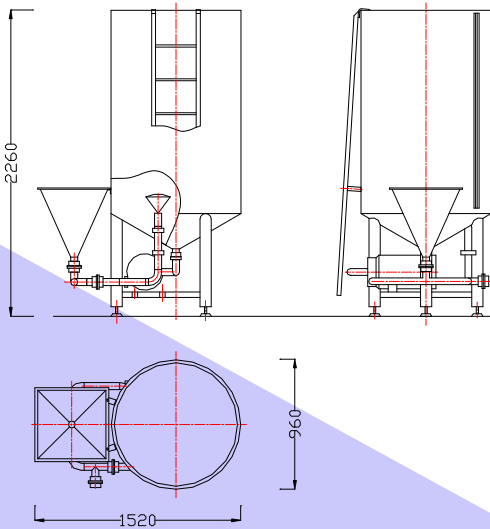

- ▶ CONSTRUCTION INOX 304L
- ▶ PREPARATION DE 750 LITRES DE SAUMURE EN QUELQUES MINUTES
- ▶ POMPE CENTRIFUGE EN CIRCUIT FERME
- ▶ DISPERSEUR VENTURI ALIMENTE PAR UNE TREMIE DANS LEQUEL L'OPERATEUR DEVERSE DIRECTEMENT LES SELS, SUCRES ET INGREDIENTS
- ▶ DISPERSION EXTREMEMENT RAPIDE
- ▶ VERSION REFRIGEREE EN OPTION AU MOYEN D'UN ECHANGEUR A PLAQUE
- ▶ COMPTEUR VOLUMETRIQUE A PRESELECTION POUR LE DOSAGE DE LA QUANTITE D'EAU EN OPTION
- ▶ CIRCUITS DE DISTRIBUTION A COMMANDES MANUELLES OU AUTOMATIQUE

CARACTERISTIQUES :

- Capacité cuve : 750 litres
- Capacité trémie : 40 litres
- Disperseur à venturi
- Pompe Inox 8 m³/h
- Moteur 2.2 kW tri 240/400 V
- Dimensions : 1520*960*H2260 mm
- Commande 24 V
- Niveau à tube verre



KAUFLER



22602 LOUDEAC CEDEX—FRANCE

Tél : +33 296 668 866

Fax : +33 296 283 589

E.mail : contact@kaufler.com

www.kaufler.com

**KAUFLER TECHNOLOGIES,
SOLUTIONS FOR YOUR NEEDS**